

CAMINOS

WÄRMSTENS
EMPFEHLEN!



Rekommenderas varmt!

Manual För ARGON/ACHAT/RUBIN

FAKTA	
Vikt	140 kg
Avstånd brännbar vägg	10 cm
Toppansluten	Ja
Verkningsgrad	75 %
Nominell effekt	7 kW
Skorstens temperatur	310 grader
Vedträn	35 cm
Bränsleförbrukning	1,3 kg/h
Eldningsmängd	1,3 kg
Höjd/Bredd/Djup	1000/500/385
Skorstensrör	150 mm



Ta råd av sotaren 3

Vad är en braskamin! 3

Material 4

Anslutning till skorsten 4

Uppställning 8

Brandskydd 8

Rutorna 8

Nedsotning av rutorna 8

Thermax 9

Ugns-galler 9

Plattroster 9

Rök-gas-förlängning 10

Tätningar 12

Lack 12

Förbränningssystem 13

Tillförsel av primärluft 13

Tillförsel av sekundärluft vid förbränningssystem Standard 14

Tillförsel av sekundärluft vid förbränningssystem Top-Air 15

Tillförsel av sekundärluft vid förbränningssystem Hot Air 15

Första eldning 17

Normal eldning 17

Kaminbränsle 17

Ta råd av sotaren

Ta alltid kontakt med din sotare innan ny eldstad införskaffas!

Den kommunalt beställda sotaren känner till på platsen gällande regler och föreskrifter och kan även ge råd beträffande typ av installation. Han kan prova skorstenen och jämföra dess utformning med kaminernas tekniska data, som vi därför anger i denna skrift. Han kontrollerar även bl.a. vilka andra eldstäder som är anslutna till skorstenen, eftersom t.ex. en rökkanal kopplad till gas- eller oljeeldning inte får användas av annan eldstad. Avslutningsvis konstaterar han vilken kamin som får anslutas till befintlig skorsten och hur denna anslutning ska ske.

Dessutom kontrollerar skorstensfejarmästaren efter installationen att på platsen gällande byggföreskrifter (brandskydd) har följts och att uppställningsrummet är tillräckligt stort för avsedd kW-effekt och säkerställer tillräcklig syretillförsel.

RUBIN/ACHAT/ARGON är typgodkänd av Swedcert (0279) och CE-märkt enligt europeisk standard.

Vad är en braskamin!

En kamin är en värmeapparat som förenar den slutna och den öppna eldstadens fördelar. Bland dessa fördelar märks särskilt dess förmåga att sänka energikostnaderna och att med sin gemytliga värme utgöra en naturlig samlingspunkt i hemmet, samt allmänt vara en prydnad för huset.

Camino kaminer är uppbyggda av dels en inre stomme med förbränningskammare och dels ett yttre, stommens omantlade hölje. En förlängning av rökgasens väg inuti kammaren maximerar värmeutväxlingen från rökgasen till förbränningskammarens innerväggar, innan den avgår genom skorstenen. Mellan förbränningskammarens innerväggar och ytterhöljets sidor och bakre vägg löper s.k. konvektionskanaler där rumsluft cirkulerar. Luften från rummet tas underifrån in till konvektionsschaktet via vedfacket eller andra öppningar (varierar med modellen). Luften värms upp av förbränningskammarens heta väggar, stiger enligt tyngdlagen uppåt och leds ut genom kaminens övre konvektionsöppningar och fördelar sig därefter i rummet. Om täckplattan kläds med kakel eller täljsten måste dessa konvektionsluftspringor alltid hållas fria.

Se också till att inga föremål faller ner genom dessa konvektionsöppningarna, eftersom det kan sätta igen konvektionskanalen och leda till pyrande brand och/eller besvärande lukt.

Den varma luften avger sedan sin värme i rummet och sjunker då neråt och dras sedan åter in i de nedre konvektionsöppningarna. På så sätt får man en naturlig cirkulation av rumsluften och därmed en jämn fördelning av värmen.

Förutom konvektionsvärme avger kaminen genom sina varma ytor - i synnerhet rutan - även långvägig strålningsvärme. Strålningsvärme värmer inte luft, utan endast fasta föremål, t.ex. människor och rummets väggar. Varje människa avger själv såväl konvektionsvärme (andningen) som strålningsvärme (huden). Därför upplever vi det som behagligt när samma blandning av värmetyper når oss från en eldstad.

Material

Våra kaminer är bara tillverkade av material som uppfyller Caminos högt ställda kvalitetskrav. Vi vill att kunden länge ska ha glädje av sin eldstad.

Förbränningskammaren är antingen klädd med chamotteplattor satta i ram eller är tillverkad av gjutjärn. Skakgallret består av två delar varav den övre är rörlig. Rutorna är av keramiskt glas som tål mycket höga temperaturer. Materialet är av samma typ som i keramiska spishällar. Precis som dessa går materialet inte sönder av hög värme utan bara vid kraftig mekanisk inverkan.

Rutorna är tätade med mycket värmetåliga – och naturligtvis asbestfria – tätningslister.

Kaminens stomme består av sandblästrad stålplåt av hög kvalitet. Sandblästring är visserligen en mer påkostad bearbetningsmetod än avfettning, men säkerställer å andra sidan att lacken inte flagnar.

Kaminhöljet är utvändigt lackerad med värmetålig Senotherm-lack. Denna lackfärg har mycket god tålighet mot värme, men är inte korrosionsskyddande. Detta medför vissa begränsningar. Föremål som kondenserar på undersidan bör inte ställas på kaminen och värmefackets lack bör skyddas från vätskor. Å andra sidan är värmefacket extra skyddat genom beklädnad i – på vissa modeller – av täljsten.

Alla handtag på samtliga kaminer är utförda antingen i gjutjärn, med överdrag av polymermaterial, förgyllda eller förkromade. Eftersom handtagen kan bli mycket varma krävs t.ex. grillvante när man hanterar dem.

Anslutning till skorsten

De flesta kunderna ansluter själva kaminen till skorstenen. De flesta av **Caminos** kaminer har två anslutningsmöjligheter, vid toppen eller vid baksidan. Standard är toppanslutning och kaminen levereras alltid så om inte kunden angett anslutning bak redan vid beställningen. Om kunden ångrar sig, går det naturligtvis att flytta anslutningen igen på nedan beskrivet sätt.

På vissa modeller kan anslutningen enkelt ändras efter att låsskruvarna inuti stosen lossats. Stosen vrids sedan 90°, varefter skruvarna åter dras. Viktigt är att stosen sluter tätt mot rökgasackumulatorn.

På andra modeller är tillbehören för ändring av anslutningssätt placerade i asklådan. Nedan följande figurer 1-10 visar hur man ändrar en toppanslutning till en bakanslutning.

Figur 1. Anslutningen ska flyttas från topp till bak



ABB1

Figur 2. Lossa skruvarna i den övre stosen.

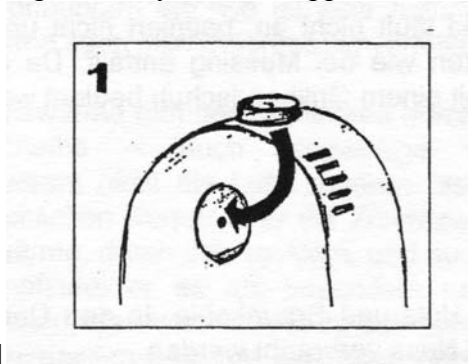

ABB2

Figur 3. Lossa den bakre yttre täckplattans skruvar.

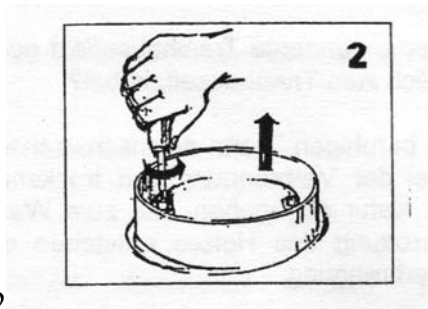

ABB3

Figur 4. Ta bort den bakre yttre täckplattan.

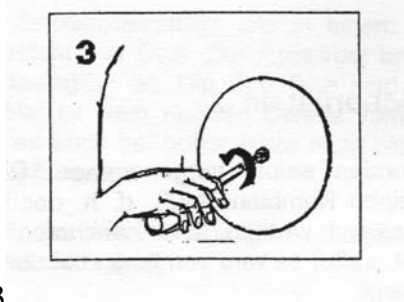

ABB4

Figur 5. Lossa den bakre inre täckplattans skruvar.

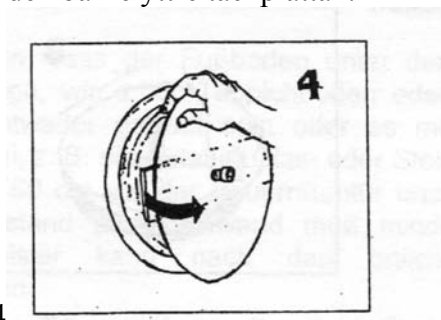

ABB5

Figur 6. Ta bort den bakre inre täckplattan.

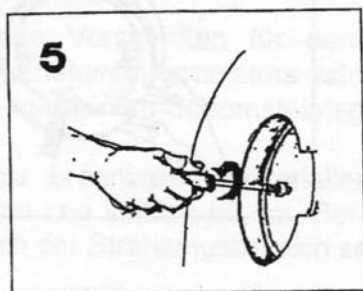

ABB6

Figur 7. Använd den bakre inre täckplattan för att försluta toppens rökgasöppning. Dra åt skruvarna.

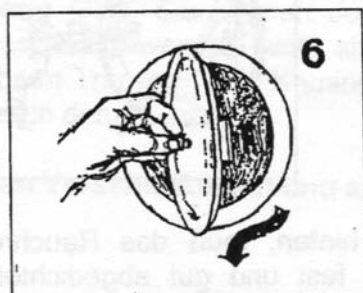

ABB7

- 11 -

Figur 8. Förslut den övre rökgasöppningen i ytterhöljet med täckplattan som ligger i asklådan.

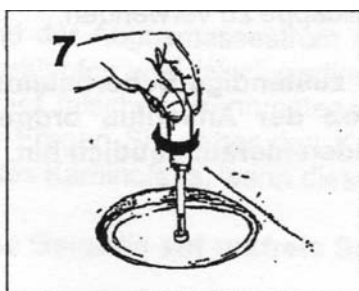

ABB8

Figur 9. För in anslutningsstosen i den bakre rökgasöppningen ...

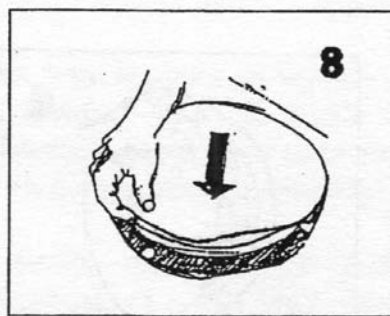

ABB9

Figur 10. ... och dra skruvarna.

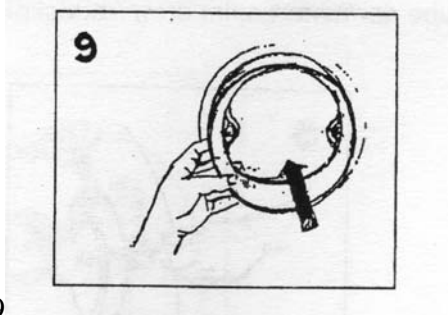

ABB10

Oavsett anslutningspunkt (topp eller bak), måste rökröret skjutas på stosen och kopplas stabilt och tätslutande. Anslutningen till skorstenen ska vara stigande och kortast möjlig. **Följ skorstentilverkarens instruktioner noggrant.**

Rökröret får inte stå in i skorstenens rökkanal. Vi rekommenderar därför en dubbelväggig murmuff så att inget rör kan skjutas in för långt in i skorstenen. För skorstenar med starkt drag rekommenderar vi anslutning via spjällförsedd rökrör.

Ta redan före anslutningen kontakt med den skorstensfejarmästare som senare ska kontrollera att installationen följer gällande föreskrifter.

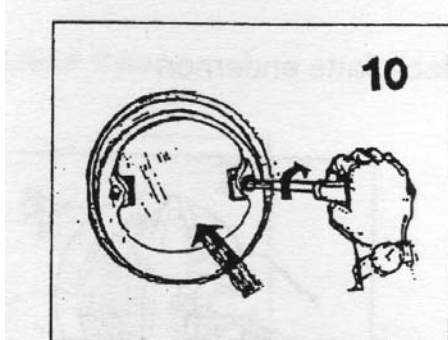
Alla Caminos kaminer kan anslutas till skorstenen som är dimensionerad för rökgastemperaturer om max 350 grader Celsius.

Uppställning

Kaminen får inte ställas på brännbart underlag, t.ex. mattgolv eller parkett. Eldstadsplan kan antingen vara av klinker eller skyddas av underlägg i form av en platta i ett icke-brännbart material, t.ex. stål, glas eller sten. Underlägget måste täcka minst ca 30 cm framför eldstadsluckan och minst 10 cm på sidorna. Sotaren kan dock ge andra riktlinjer beroende på föreliggande omständigheter.

Brandskydd

På platsen gällande att byggföreskrifter för brandskydd ska följas. Utslagsgivande är skorstensfejarmästarens anvisningar. Detta är ett ytterligare skäl till varför kunden redan före installationen bör ta kontakt med sotaren.

Montera kaminerna Grenada/Genius/Zeus/Fun/Konsul minst 200 mm från brännbar vägg. Montera kaminerna Cronos/Kantus minst 125 mm från brännbar vägg. Montera kaminerna Argon/Achat/Rubin minst 100 mm från brännbar vägg. Avstånd på sidorna av kaminen är 20 cm. Avstånden är anpassade så att temperaturen på väggen ej överstiger 85° C.

Tänk på minimiavståndet till närmaste brännbart material från glasade partier. Inom strålningsområdet är avståndet 80 cm, i sidled 60 cm. Om frontrutorna är böjda eller vinklade, ökar strålningsområdets utbredning i sidled.

Rutorna

Rutorna består av keramiskt glas och skadas inte av kaminens förbränningstemperatur. Däremot är de känsliga för mekanisk påverkan vid uppställning och transport av kaminen eller när för stora vedklabbar el.dyl. läggs in.

Rutorna räknas som slitdelar och omfattas därför inte av garantin.

Nedsotning av rutorna

Caminos kaminer är så konstruerade att rutorna i möjligaste mån ska förbli sotfria. Om man eldar på rätt sätt sker inte mycket nedsotning av rutorna. Sot uppkommer endast vid dålig förbränning som kan ha flera orsaker: skorstens dragkraft och max avgasflödesvolym passar inte till ansluten kamin, eldningen sker på felaktigt sätt t.ex. genom att syretillförseln stryps för tidigt eller fel sorts bränsle används. Vi frånsäger oss allt ansvar för felaktig eldning.

Detta är också anledningen till att vi inte generellt kan garantera sotfria rutor.

För att rutorna ska hållas så sotfria som möjligt bör kluvna vedklabbar aldrig läggas in med klyvytorna mot glasruta. Undvik även små, klena eldar längst in i eldstaden. Sot förbränns vid en temperatur på 370° och om elden placeras i eldstadens mitt, slår flammorna mot glaset och bränner undan all ev. sotavlagring där. Många kunder är rädda att rutorna då kan spricka, men det gör de alltså inte.

Thermax

Till de flesta av **Caminos** kaminer använder vi plattor i Thermax för beklädnad av förbränningskammaren. Thermaxplattorna både lagrar och återstrålar värme till förbränningskammaren och höjer därmed temperaturen där. Ju högre förbränningstemperatur desto renare avgaser. Thermaxplattorna är lätta att byta om de skulle skadas pga. överhettning och/eller mekanisk påverkan. Överhettning kan sker när både primär- och sekundärluft (eller t.o.m. asklådan) öppnas vid kraftigt dragande skorsten och därmed okontrollerad förbränning uppkommer. Mekanisk påverkan kan uppstå t.ex. när vedklabbar vårdslöst kastas in i eldstaden eller när för stora klabbar används.

Spruckna Thermaxplattor behöver inte bytas generellt. Utbyte krävs först när bakom- eller underliggande metalledar blir synliga.

Thermaxplattor räknas som slitdelar och omfattas därför inte av garantin.

Ugns-galler

I kaminerna Grenada och Kantus kan ugns-gallret manövreras med hjälp av ett stångreglage. Den övre delen av rostret är rörlig så att askan lättare kan skakas ned i asklådan. Överdelen kan också användas för att stänga rostret så att primärluft som strömmar in via asklådan stryps något. Vid stängt roster kan ej heller aska falla ned i asklådan.

För att ugns-gallret ska fungera felfritt bör det rengöras regelbundet eftersom spikar från trädelar osv. kan fastna i det.

Alla ugns-galler är av gjutjärn och kan brännas sönder om man eldar med fel sorts bränsle eller vid överhettning genom felaktig hantering. **Det räknas som slitdel och omfattas inte av garantin.**

Plattroster

I de andra modellerna används ett plattroster som är ett odelat och ej rörligt stycke. Askkan därför inte skakas ned i asklådan. Dessa modeller kan inte heller i efterhand utrustas med rörligt ugns-galler, eftersom konstruktionen inte är utformad för det.

Rökgasförlängning

Rökgasförlängningen kallas även baffelplåt.

En kamin måste ha en verkningsgrad på minst 70% för att bli godkänd. För att nå upp till denna nivå måste rökgaserna ledas runt inuti kaminen så att de där avger så mycket värme som möjligt innan den avgår genom skorstenen. För att kaminen ska kunna fungera problemfritt måste rökgasförlängningen vara korrekt positionerad. (Observera att den kan förskjutas ur läge under transporten.)

På vissa modeller är rökgasförlängningen placerad upptill i förbränningsrummet. Den främre kanten är delvis böjd. Den böjda sidan ska positioneras framåt med böjningen nedåt. Rökgasförlängningen ska skjutas så långt bakåt att den går mot thermaväggen. För rengöring kan den vinklas och tas ur förbränningskammaren (se figur 11).

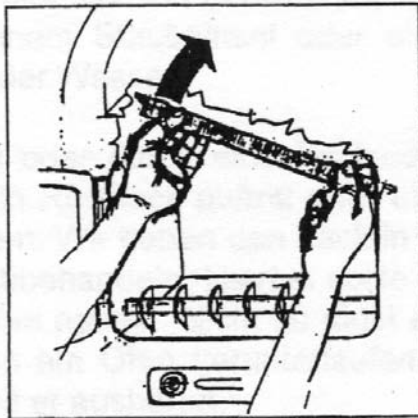

Figur 11 **ABB11**

På andra modeller är rökgasförlängningen placerad ovanför förbränningskammaren i rökgasackumulatorn. Rökgasförlängningen består av en metallplatta med två steg som monteras underifrån via förbränningskammaren. Metallplattan vänds med undersidans steg uppåt och bakre kanten läggs på ett stöd i bakväggen, varefter plattan fälls ned framåt. Plattan hamnar då i ett vinklat läge där stegen stöder mot värmefacketets innervägg (se figur 12, 13).

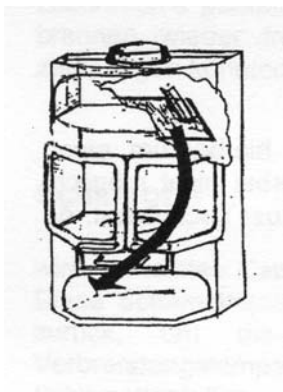

Figur 12

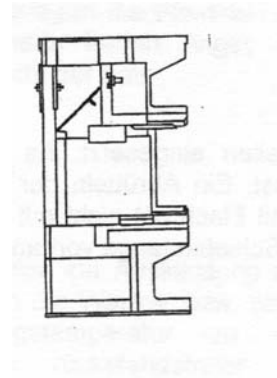

Figur 13

Observera ovanstående monteringsanvisningar för vågrätt respektive vinklat monterad rökgasförlängning.

I kaminer för konstant eldning är rökgasförlängningen utförd i thermax respektive thermax-liknande material. Rökgasförlängningen vilar då ovanpå thermaxstenarna och skjuts bakåt tills den går mot bakväggen. Denna förlängning levereras i separat förpackning som ligger inuti förbränningskammaren.

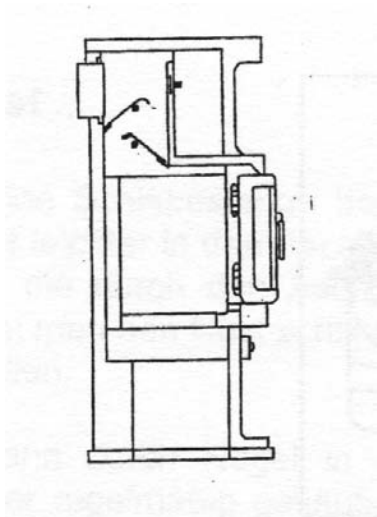

Figur 14

Obs! Rökgasförlängningarna kan förskjutas ur läge under transporten eller falla ned i förbränningskammaren. Kontrollera att rökgasförlängningarna sitter på rätt plats, eftersom kaminen annars inte kan fungera felfritt.

Tätningar

I **Caminos** kaminer används asbestfria tätningar i specialglasfibrer. Detta material slits efterhand och tätningarna behöver bytas i intervaller. Vi har ett stort utbud tätningar och eldfast lim i vårt produktprogram Profire. **Tätningar räknas som slitdelar och omfattas inte av garantin.**

Lack

När en ny kamin tas i bruk måste lacken först härda och avlufta. Därvid uppstående gaser är inte giftiga och innehåller inga skadliga ämnen eftersom lacken är vattenbaserad.

Det går emellertid inte att undvika en viss besvärande lukt, men den försvinner när lacken har härdat efter bara några timmars eldning. Under själva bräntorkningen är lacken mjuk och får inte torkas av med trasa och inget får ställas på lackerad yta.

Om instruktionerna för första eldning inte följs och kaminen direkt värms till hög temperatur, blir lackens härdningstid för kort. Kaminen verkar då otät med rök som avgår ur värmefack och konvektionsöppningar. Öppna i så fall fönster och dörrar och lägg inte på ytterligare bränsle.

Samtliga **Caminos** kaminer är sandblästrade och lackerade med värmetålig Senotherm-lack. Denna lackfärg har mycket god tålighet mot värme, men är inte korrosionsskyddande. Därför är värmefacket klätt med chamotte. Placera inget kondensbildande föremål på lackerad yta. Damm avlägsnas med lämplig pensel eller torr trasa. Använd ingen fuktad trasa eller vatten.

Skulle lacken missfärgas och bli gråvit pga. överhettning eller felaktig användning eller rostfläck eller annan skada uppstå, kan detta dock lätt avhjälpas. Vi saluför lackfärg på sprayburk, så att du själv kan rätta till skönhetsfläckar. Lacken ska sprutas på som dimma från 30 cm avstånd. Sprayburken ska inte hållas närmare, eftersom då lät små droppar bildas som sedan rinner utmed kaminen och lämnar fula spår. Den nya lacken måste också bräntorkas så att den härdar.

Lackning skall ske på helt avsvalnad kamin.

Förbränningssystem

Caminos kaminer har tre olika förbränningssystem som skiljer sig åt beträffande tillledning och förvärmning av sekundärluft. Reglering av primärluft är samma för systemen Hot-Air, Top-Air och Standard. Nedan presenteras de tre olika systemen.

Vilket förbränningssystem som används i respektive kamin, kan i korthet förklaras så här:

Finns ett reglage i värmefacket rör det sig om ett förbränningssystem Top-Air. Finns reglagen i luckan eller direkt ovanför denna, är det ett förbränningssystem av typen Standard. Systemet Hot-Air känns igen på handtaget för sekundärluftreglaget under avstrålningsplåten.

Systemet **Standard** är särskilt prisvärt, systemet **Top-Air** arbetar med förvärmad sekundärluft och **Hot Air** med upphettad sekundärluft.

Tillförsel av primärluft

Vid dessa förbränningssystem styrs tillförseln av primärluft med det reglerbara vredet i höjd med asklådan. Primärluften strömmar in i förbränningskammaren underifrån via asklådan och genom ugnsgallret.

Regleringen av primärluft används vid tändningen av brasan och för att få extra fart på elden vid påfyllning av ny ved. Under kontinuerlig eldning med hårt trä som ek och bok kan primärluften vara öppen till 25-50 % och vid eldning med mjukt trä som björk och tall är det lämpligt att stänga primärluften.

Mängd primärluft varierar och bestäms genom utprovning i praktiskt bruk. Rätt inställning varierar beroende på skorstens drag. När rätt inställning av primärluftöppningarna är uppnådd, uppnår man optimal förbränning och minimerad nedsotning av rutorna.

Med en skorsten med kraftigt drag, är det lämpligt att stänga primärluften och skakrostret så att inte för mycket primärluft sugas in. Viktigt är vidare att asklådan inte tillåts bli för full, utan töms regelbundet så att primärluften kan strömma in obehindrat.

Tillförsel av sekundärluft vid förbränningssystem Standard

(Argon, Achat, Fun, Neptun, Rubin, Zeus)

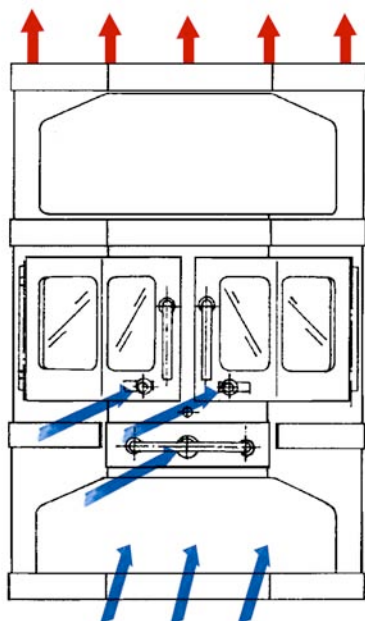

Vid denna typ av förbränningssystem regleras sekundärluften med reglagen placerade i eller ovanför luckan. Sekundärluftreglaget släpper in förbränningsluften ovanför elden i eldstaden. Sekundärluften förser elden med för förbränningen nödvändigt syre och är en förutsättning för att även avgasernas fasta och flyktiga beståndsdelar ska kunna förbrännas.



Sekundärluftreglagen får inte stängas. Många gör tvärtemot vad som står i bruksanvisningen och stänger sekundärluftreglaget en kort stund efter det att brasan tänts i tron att de sparar bränsle. Bristen på syretillförsel gör emellertid att elden brinner dåligt och istället börjar pyra med åtföljande nedsotning av rutorna. Dessutom frigörs många skadliga ämnen, vilket i värsta fall kan leda till skorstensbrand. Skador som uppstår pga. liknande felhantering täcks varken av garanti eller försäkring.

Tillförsel av sekundärluft vid förbränningssystem Top-Air

(Cronos, Genius, Kantus)

Vid denna typ av förbränningssystem sker tillförseln av sekundärluft vid värmefackets baksida. Sekundärluften kommer in genom öppningar som kan justeras med reglaget. Luften leds in inifrån i eldstaden bakom glasluckorna via värmefackets dubbla bakvägg och dubbla botten. Eftersom värmefacket värms upp av elden under facket är sekundärluften redan uppvärmd till ca 150° när den når förbränningskammaren. Luften lägger sig som en varmluftsridå framför rutorna och håller därmed dessa närmast sotfria.

Sekundärluftreglagen får inte stängas. Många gör tvärtemot vad som står i bruksanvisningen och stänger sekundärluftreglaget en kort stund efter det att brasan tänts i tron att de sparar bränsle. Bristen på syretillförsel gör emellertid att elden brinner dåligt och istället börjar pyra med åtföljande nedsotning av rutorna. Dessutom frigörs många skadliga ämnen, vilket även kan leda till skorstensbrand. Skador som uppstår pga. dylik felhantering täcks varken av garanti eller försäkring.

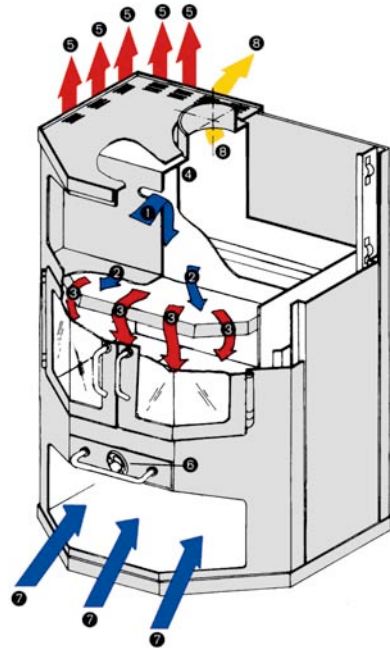

Tillförsel av sekundärluft vid förbränningssystem Hot Air

(Grenada, Konsul)

Vid denna typ av förbränningssystem justeras sekundärluften med hjälp av ett reglage under asklådan. Om reglagestången är helt inskjuten, stryps all tillförsel av sekundärluft. Ju längre reglaget dras ut, desto mer öppnas för sekundärluften.

Samtliga **Caminos** kaminer är konstruerade med en inre stomme och ett omgivande ytterhölje, men till skillnad från övriga kaminer är förbränningssystemet Camino Hot Air dessutom utrustat med en extra förvärmkammare som omsluter hela förbränningskammarens baksida.

När reglaget för justering av sekundärluft dras framåt, öppnas ett spjäll som suger in sekundärluft från konvektionsluftkanalen. Denna sekundärluft leds genom förvärmkammaren på förbränningskammarens heta baksida, via värmefackets dubbla vägg och dubbla botten in i förbränningskammaren vid luckornas insida. Därigenom håller sekundärluften en temperatur på mellan 350° och 500° celsius när den slutligen strömmar in i förbränningskammaren. För att dörrarna inte ska slå sig av denna höga temperatur, har de förstärkts med en gjutram på insidan. **Caminos** kaminer med systemet Hot Air, känns därför lätt igen på sina speciella "kassaskåpsdörrar".

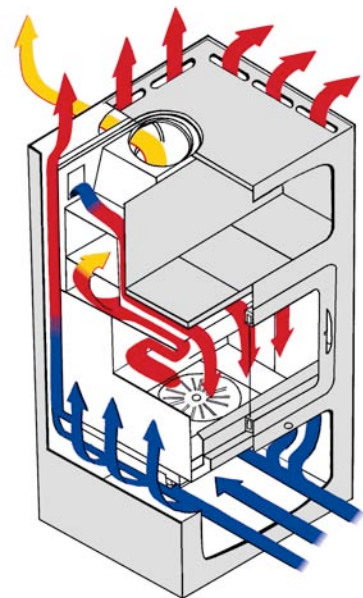

Den varma sekundärluften lägger sig som en luftrida framför rutorna och håller dessa närmast helt sotfria.

Ju mindre sekundärluften måste värmas upp av elden desto högre förbränningstemperatur erhålls. Med systemet Hot Air når sekundärluften en så hög temperatur att elden knappt behöver avge någon värmeenergi alls. Detta ger en hög förbränningstemperatur med ren förbränning och få föroreningar.

Med modell Grenada och Konsul sker båda primär- och sekundärluftregleringen med ventilhandtag under dörren.

Reglagestången för sekundärluft får aldrig skjutas in hela vägen, eftersom tillförseln av sekundärluft då stryps helt. Många gör tvärtemot vad som står i bruksanvisningen och stänger sekundärluftreglaget en kort stund efter det att brasan tänts i tron att de sparar bränsle. Bristen på syretillförsel gör emellertid att elden brinner dåligt och börjar pyra istället med åtföljande nedsotning av rutorna. Dessutom frigörs många skadliga ämnen, vilket även kan leda till skorstensbrand. Skador som uppstår pga. felhantering täcks varken av garanti eller försäkring.

Första eldning

När kaminen värms upp första gången, måste luckorna stå på glänt, eftersom luckornas tätningmaterial annars kan brännas fast i lucken. Lucken härdar först efter några timmars uppvärmning. Besvärande lukt under de första uppvärmningstimmarna pga. att lucken härdar går tyvärr inte att undvika. Se **lack**.

Använd sammanknycklat tidningspapper och lite späntved när eldstaden tas i bruk. När trästickorna brinner kan två till tre vedklabbar läggas på elden.

Rör inte lucken och ställ inget på den medan den härdar, eftersom den då kan ta skada och få märken.

Normal eldning

Så snart lucken har härdat kan kaminen användas på vanligt sätt enligt bruksanvisningen.

Lägg inte på för mycket bränsle. Lagom bränslemängd är

3 vedklabbar

Öppna eldstadens lucka långsamt så att inga rökgaser släpps ut. Öppnas luckan för hastigt, för rörelsens dragverkan ofta rökgaser med ut ur kaminen.

Låt inte för mycket aska samlas i förbränningsrummet.

Töm asklådan regelbundet. I annat fall kan primärlufttillförseln hindras och skakrostret ta skada.

Precis som skorstenen måste kaminen rengöras minst en gång per år.

Om dammsugare används för rengöring av kaminen, måste det kontrolleras att kaminen inte har använts på en längre tid och att ingen glöd finns kvar. Vi rekommenderar för detta ändamål produkten Ash Clean från vårt program Profire eller likvärdig utrustning.

Kaminbränsle

Som bränsle i kamin får användas

- torkade, klivna vedklabbar med max 35 cm längd och max 30 till 35 cm omfång

Vedklabbarna ska torka utomhus i skydd från regn ca 2 år. Då uppnås i klabbarna en restfuktighet på 20%, vilken är optimal för förbränningen.

Fuktig eller nyhuggen ved eller andra bränslen får inte användas. Nyhuggen ved har hög fuktighet som ger dålig förbränning och bildar mycket kondens. Även mängden tjära och sot ökar, vilket beckar igen kamin och skorsten samtidigt som rutorna blir sotiga.

Heta Tips

Provningsorganet har kontrollerat **Caminos** kaminer vid jämn dragkraft i skorsten. I praktiken varierar emellertid skorstensdraget t.ex. med utomhustemperatur och vindförhållanden.

Alla som någon gång gjort upp eld utomhus vet vilken avgörande betydelse väderförhållandena har för elden. Vid klart väder och s.k. "hög" luft stiger röken rakt upp och elden brinner bra och jämnt med kraftiga lågor. Vid "låg" luft tar elden inte riktigt fart, röken stiger inte utan stannar kvar vid markytan. Vid sådana väderförhållanden talar man ofta om smog eftersom inte heller bilavgaser och utsläpp från industrier och privata hushåll stiger uppåt utan trycks nedåt av överliggande luftlager. Dessa väderförhållanden – och därmed eldningssvårigheter – är vanliga vid årstidsväxlingar. Ofta råder hög luftfuktighet utomhus och veden har dessutom dragit till sig denna fuktighet och brinner därför sämre. Fukten tränger också delvis ned i skorstenen så att det dröjer lite längre innan cirkulationen kommer i gång där. Efter hand lär man sig emellertid hur man detta ska hanteras och eldning kan då ske utan problem även under sådana omständigheter.

Om kaminen inte drar ordentligt

Uppstår problem med bristande drag i kaminen kan man försöka följande.

- Öppna primärluftregleringen ytterligare. Öppna sekundärluftreglaget helt.
- Lägg endast på små mängder bränsle.
- Skaka ned askan ofta.
- Kontrollera att skorstenen håller tätt.
- Kontrollera att skorstenen inte är igensatt av nedfallet föremål eller på annat sätt.
- Kontrollera att anslutningsröret inte står in i skorstenens rökkanal.
- Kontrollera att kaminröret håller tätt och inte drar sidoluft.
- Kontrollera att övriga, till samma skorsten anslutna eldstäder är felfria.
- Kontrollera att skorstenens dragkraft och max avgasflödesvolym passar till kaminens tekniska data.
- Kontrollera att ingen ventilationskåpa (trots förbud) är monterad nära kaminen.

C E R T I F I K A T

TYPGODKÄNNANDEBEVIS 0279

MED BESLUT OM TILLVERKNINGSKONTROLL

SAKORD: ELDSTAD
Braskaminer

BBR 5:42
BSAB: PHB

VEDELAD BRASKAMIN OPAL / ACHAT / KOKON / RUBIN / ARGON

Innehavare

Caminos Kaminöfen Produktions- und Vertriebs GmbH & Co. KG,
Postfach 1514, DE-32558 Löhne, Deutschland.
Tel. +49-5732-9940, Fax +49-5732-994 450

Produkt

Vedelad braskamin av gjutjärn, med ett yttre hölje av lackerad stålplåt och med brännjärn av gjutjärn i eldstaden. Förbränningskammarens delar är utbytbara.
Alternativt beklädd med keramiskt material alt. Specialstål kan erhållas

Avsedd användning

Eldstad för uppvärmning och trivseledning för anslutning till rökkanal dimensionerad för rökgastemperatur max. 350°C

Godkännande

Produkten godkänns med avseende på följande avsnitt i Boverkets Byggregler (BBR):

Typgodkännande och tillverkningskontroll	1:4
Skydd mot uppkomst av brand. Allmänt	5:41
Eldstad	5:42
Förbränningsgaser (Miljögodkännande)	6:73

För avsedd användning uppfyller produkten följande krav i 2§ Lag om tekniska egenskapskrav på byggnadsverk m.m. (BVL):
2. Säkerhet i händelse av brand.
3. Skydd med hänsyn till hygien, hälsa och miljö.

Giltighetstid

Beslutsdatum 2006 02 24. Dnr 013/06. Typgodkännandet gäller t o m 2011 02 23.

Detta typgodkännandebevis ersätter bevis med samma nummer daterat 2002 09 20. Dnr 813/02.

Godkännandet förutsätter att innehavaren årligen rapporterar till SWEDCERT om utförd tillverkningskontroll.

Vid leverans till byggsplats skall produkten åtföljas av tillverkarförsäkringen enligt BFS 2000:27, TYP 2.

SWEDCERT AB

Bilaga 1	Tillhörande handlingar	2006 02 21
Bilaga 2	Produktmärkning	2002 09 18
Bilaga 3	Kontrollanvisningar	2001 06 14
Bilaga 4	Bedömningsunderlag	2002 09 18



Bertil Wolgast
VD

Hans Olsson
Tekniskt Ansvarig

SWEDCERT



SWEDCERT AB, Campus Grösvik 1, S-371 75 Karlskrona, Tel +46 (0)455 305600, Fax +46 (0)455 10436

Transport

Observera att de modeller, som levereras med en separat förpackad kakelsats, inte får transporteras med kakelsatsen inbyggd. Detta kan endast förekomma vid köp av kamin på utställning. Montera i sådant fall alltid ned kakelsatsen igen även om det innebär extra arbete. Eftersom kaklet på dessa modeller fästs på utsidan av kaminen kan kakelplattorna lätt förskjutas något under transporten och därvid skadas i glasyren eller till och med brytas.

De flesta slutkunder transporterar kaminen i sin personbil. Kaminen läggs då oftast med baksidan nedåt. Före transport på detta sätt ska chamottestena inne i förbränningsrummet och i värmefacket lyftas ut, så att de inte kan falla ned och gå sönder eller skada kaminen invändigt eller på rutorna.

För att avlägsna förbränningskammarens chamottestena, lyfts först golvstenarna och därefter sidostenarna ut ur sina fästen. När chamotten läggs in igen börjar man med sidostenarna och lägger först därefter golvet, eftersom sidostenarna nedtill hålls på plats av golvstenarna. Vid behov kan vi tillhandahålla läggningsscheman för chamottestena i de olika modellerna.

Eventuellt kan förbränningsrummets inre istället fyllas med papp eller cellplast. Kontrollera i så fall dock att chamottestena är helt låsta och inte kan flytta sig.

The logo for Caminos features the word "CAMINOS" in a bold, black, sans-serif font. The letter "O" is replaced by a stylized red flame icon.

WÄRMSTENS
EFFIZIENZ!



Upphovsrätt för
Caminos Kaminöfen Produktions- und
Vertriebs-GmbH & Co. KG
Weidengrund 10
D-32584 Löhne
Tyskland
Tel: +49 - (0)57 32 / 99 4 - 0
Fax: +49 - (0)57 32 / 99 4 - 450
E-post: mail@caminos.de